

A MOTOR BEINDÍTÁSA

A TRAKTOR VONTATÁSAVAL

1. A motornak a traktor vontatásával történő beindítása előtt:

— győződjünk meg, ill. ellenőrizzük a traktor minden részegységének kifogástalan, üzembépes állapotát, s ha a traktor valamelyik részegysége kifogásolható állapotban van, akkor tilos a motort a traktor vontatásával beindítani;

— ellenőrizzük az olajsintet a motorolajtérben, a sebességváltóműben és a kormánymű hidraulika házában, valamint ellenőrizzük a hajtóhidak házait, illetve a véglehajtásházak és a hátsóhid kardánhajtásának középházait.

2. Vontatáshoz vonórudat vagy hosszabb kötelet használjunk a balesetek elkerülése érdekében.

3. A motor indítását az alábbi sorrendben végezzük:

— állítsuk az osztómű- és sebességváltó-kart valamely sebességfokozatnak megfelelő helyzetbe;

— állítsuk az erőleadótengely kapcsoló karját a járókerékről való hajtásnak megfelelő helyzetbe, melyhez ki kell csavarnunk a kar alsó határoló fedelének két csavarját és ütközésig a fedéllel együtt elülső mellső ütköztetett helyzetbe toljuk el a kart a rögzítő szerkezet (10. ábra) lenyomása után. (Visszaállítása előtt nyomjuk le a rögzítő szerkezetet, majd toljuk a kart hátra.);

— nyissuk ki a főmotor tüzelőanyagtartály csapját;

— óvatosan kezdjük el a vontatást, és fokozatosan kapcsoljuk be a negyedik sebességfokozatot. A javasolt haladási sebesség — vontatással történő indításnál — 10—15 km/óra;

— a motor beindulása után állítsuk meg a traktort és a sebességváltókart tegyük „üresbe”;

— csökkentsük a motor fordulatszámát a minimális alapjáratnak megfelelő fordulatszámra, majd a kormánymű és a sebességváltómű szivattyúinak hajtását kapcsoljuk vissza a járókerékről történő hajtásról a motorhajtásra;

— melegítsük fel a motort közepes fordulatszámon járatva;

— majd szereljük vissza és rögzítsük a határolófedél rögzítő csavarjait.

A TRAKTOR ÜZEMELTETÉSE

A traktor elindítása előtt:

1. Győződjünk meg arról, hogy a fokozatkapcsoló kar (23, 4. ábra) semleges állásban, a sebességváltókar (26) pedig a bekapcsolt első sebességfokozatnak megfelelő szélső hátsó helyzetben van-e.

2. Ütközésig nyomjuk le a tengelykapcsolópedált, majd kapcsoljuk be az elosztóművön a kívánt sebességfokozatnak megfelelő sebességfokozatot.

3. Adjunk kürtjelet; majd fokozatosan engedjük fel a tengelykapcsolópedált (34) és egyidejűleg adjunk gázt a gázpedállal (31), ezután fokozatosan növeljük a motor fordulatszámát

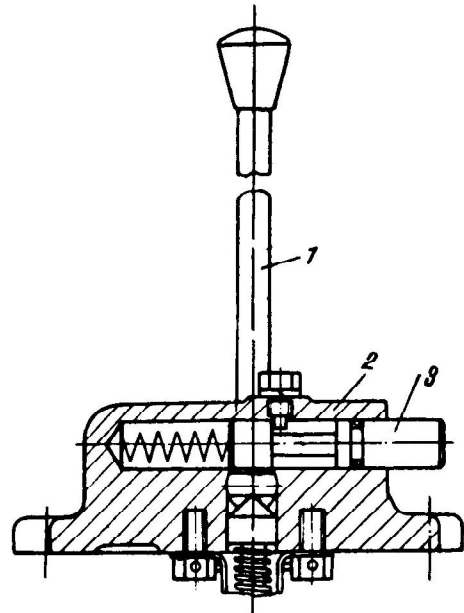

10. ábra

A szivattyúhajtást kapcsoló szerkezet:

1 — kar,

2 — ház,

3 — rögzítő szerkezet

— gázpedállal vagy a kézi gázkarral — a névleges fordulatszámnak megfelelő fordulatszámig.

A traktor haladása közben:

1. Kapcsoljuk át a sebességváltót a tengelykapcsolópedál (34) lenyomása nélkül. Ha a sebességváltókart előre toljuk, növeljük a haladási sebességet, ha hátra húzzuk, csökkentjük.

A traktort a kormánykerék megfelelő elfordításával kormányozzuk.

2. A sebességfokozatok (alacsony, gyors, hátrameneti és fordulatszám csökkentővel csökkentett) átkapcsolása és a mellső hajtás bekap-